

R03新人西部 男子団体

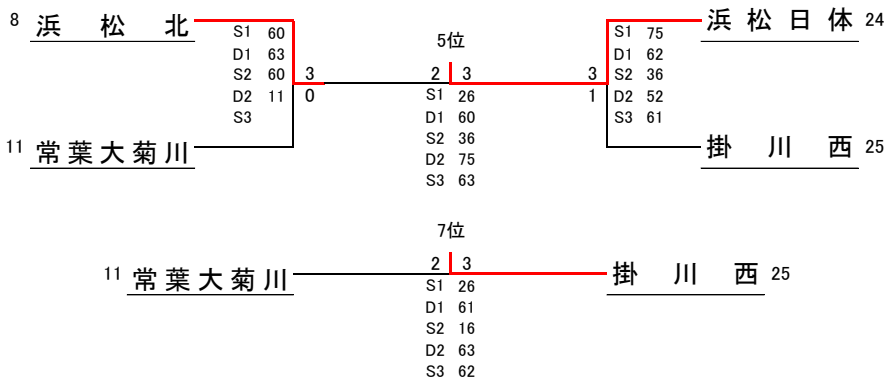
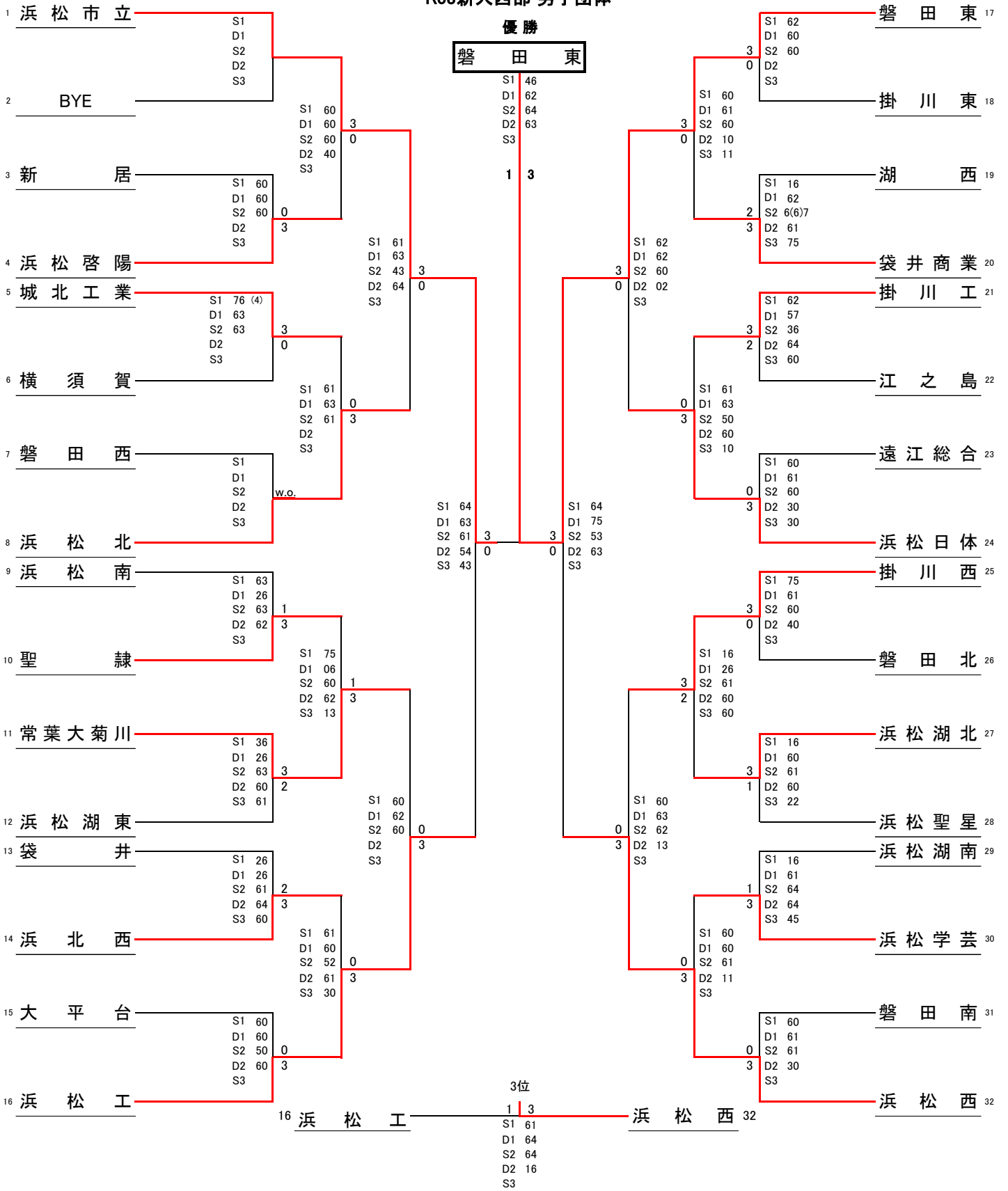

- | | | |
|---|-------|----|
| ① | 磐田 東 | 17 |
| ② | 浜松市立 | 1 |
| ③ | 浜松西 | 32 |
| ④ | 浜松工 | 16 |
| ⑤ | 浜松日体 | 24 |
| ⑥ | 浜松北 | 8 |
| ⑦ | 掛川西 | 25 |
| ⑧ | 常葉大菊川 | 11 |

R03新人西部 女子団体

優勝

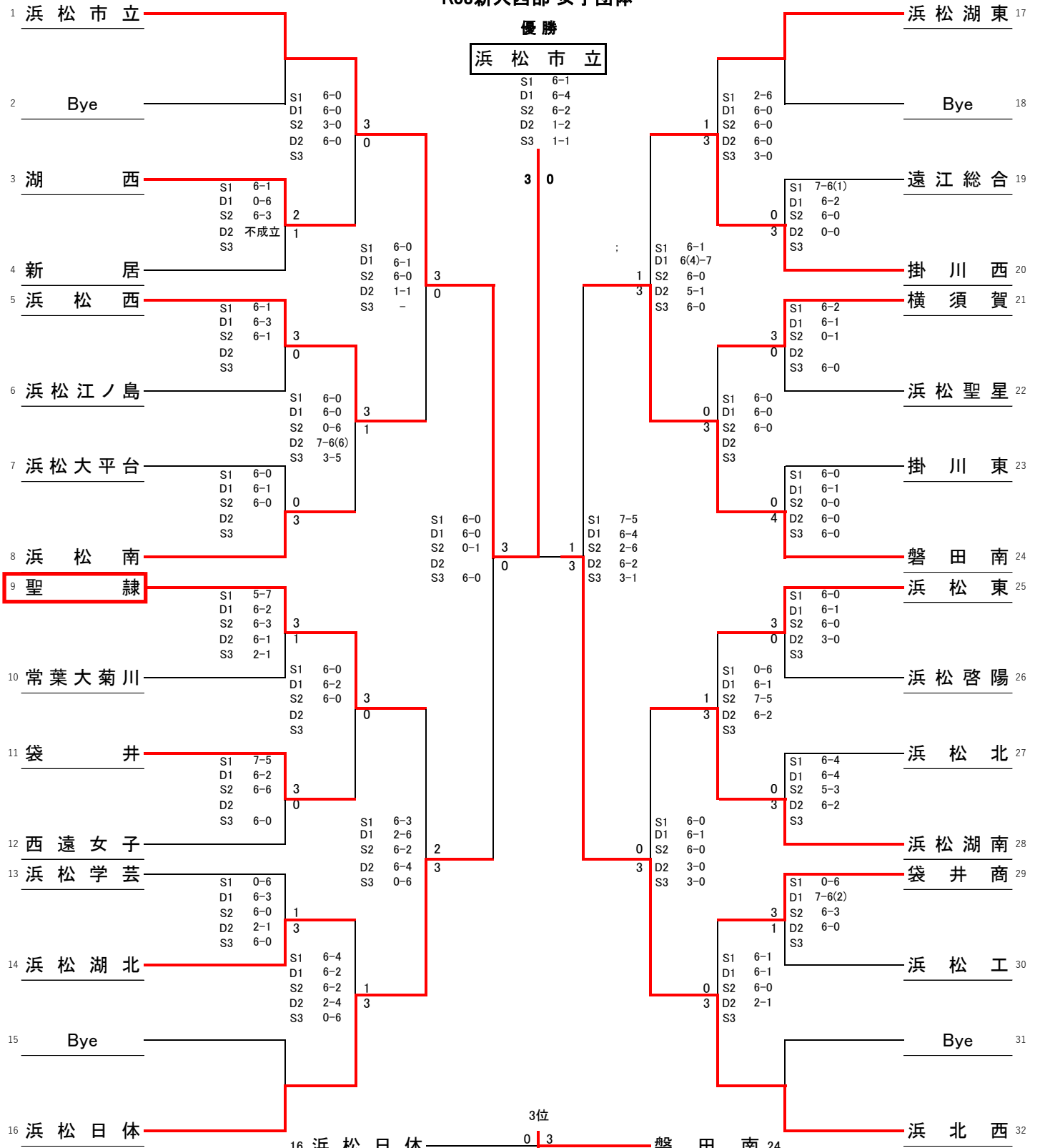

優勝
浜松市立

S1 6-1
D1 6-4
S2 6-2
D2 1-2
S3 1-1

5 浜松西

S1 6-1
D1 3-6
S2 6-0
D2 4-6
S3 6-3

5位

S1 6(2)-7
D1 0-6
S2 6-2
D2 7-6(1)
S3 6-4

掛川西 20

S1 6-3
D1 5-7
S2 5-2
D2 6-2
S3 6-0

5 浜松西

S1 6-1
D1 6(1)-7
S2 6-2
D2 3-6
S3 6-1

7位

S1 6-1
D1 6(1)-7
S2 6-2
D2 3-6
S3 6-1

- ① 浜松市立 1
- ② 浜北西 32
- ③ 磐田南 24
- ④ 浜松日体 16
- ⑤ 聖隷 9
- ⑥ 掛川西 20
- ⑦ 浜松西 5
- ⑧ 浜松湖南 28